

SÜSPANSİYON SİSTEMLERİ
making everyday smoother



VB-AIRSUSPENSION SİZİ DESTEKLER

BU SAYEDE GÜVENLİ VE ENDİŞESİZ BİR YOLCULUĞUN KEYFİNİ ÇIKARABİLİRSİNİZ.

Karavanlar



İYİ BİR BAŞLANGIÇ İŞİN YARISIDIR.



Karavanda seyahat etmek size yeni dünyaların kapısını açar. Her şeyi geride bırakıp yolculuğa başlayın: Geceyi nerede geçireceğinizi düşünmenize gerek yok, çünkü istediğiniz her yerde uyuyabilirsiniz. Hafta sonu kaçamakları, iki haftalık tatiller veya yolda geçireceğiniz birkaç ay için karavan mükemmel bir seçimdir. Karavanınızda bir kerede yüzlerce kilometre katedecekseniz denge ve konfor sizin için elzemdir, bu nedenle süspansiyon sisteminin iyi durumda olması çok önemlidir. Yenilikçi havalı süspansiyon sistemlerimiz ve süspansiyon uygulamalarımız, güvenli ve endişesiz bir yolculuk için **optimum sürüş konforu, daha fazla denge ve yüksek güvenlik** sağlar.

SEYAHAT EDERKEN İÇ RAHATLIĞI.

Karavan, kendi planına sadık kalmak isteyen herkes için ideal ulaşım aracıdır. Kesinlikle hak ettiğiniz bir tatile çıkacaksanız ihtiyacınız olan son şey sürmesi zor bir karavanın yaşatacağı strestir. Yolculuğunuz sırasında hem maksimum sürüş konforundan hem de en yüksek güvenlik seviyelerinden yararlanmak istersiniz. Kusursuz bir şekilde işleyen tekerlekler üzerindeki ev, tatilinize huzurlu bir başlangıç yapmanın anahtarıdır. Karavan sahibi olarak, örneğin kamyonları ve otobüsleri sollarken, köprü üzerinde giderken, tünelden çıkarken veya ani rüzgarlar sırasında yandan esen kuvvetli rüzgarların nasıl hissettirdiğini biliyor olmalısınız. Bu rüzgarlar, özellikle yüksek hızlarda seyahat ederken hem karavanınız hem de sizin için tehlike oluşturur.

(HAVALI) SÜSPANSİYON SİSTEMLERİMİZ, KARAVANINIZI SÜRERKEN DAHA DENGELİ YOL TUTUŞU SAĞLAR.

Akıllı havalı süspansiyon sistemlerimiz ve süspansiyon uygulamalarımız, karavanınızın her koşulda dengede kalmasını, kolayca manevra yapabildiğini ve sabit sürüş yüksekliğini korumasını sağlar. Karavanınız, ağır ve dengesiz yükler taşıyorken bile yandan esen rüzgarlara ve yol yüzeyindeki pürüzlülüklere karşı daha az hassastır, virajlarda daha az yana yatar ve ani kaçma ve fren manevraları sırasında etkili bir şekilde tepki verir. Üstelik sistemlerimiz ve adaptasyonlarımız, karavanın yana yatmasını ve süspansiyonun sarkmasını engeller.

Düz olmayan bir yol yüzeyinde sorunsuz bir şekilde ilerlerken bir engele takılmamak için bir anda kolayca yön değiştirebilirsiniz.

Havalı süspansiyon sistemleri ve süspansiyon uygulamaları, şasideki titreşimleri azaltarak hem sürücü olarak sizin hem de yolcularınızın sorunsuz, huzurlu bir yolculuk geçirmesini sağlar. Bu sistemler ve uygulamalar, bagajınızın tam da ihtiyacınız olduğu gibi A noktasından B noktasına güvenli bir şekilde taşınmasını da sağlar.



SÜSPANSİYON SORUNLARI İÇİN EN İYİ ÇÖZÜM.

İYİ BİLMEDİĞİNİZ VE BOZUK YOLLARDA ARAÇ SÜRMEK, SÜRÜCÜ OLARAK SİZİN VE KARAVANINIZIN KAPASİTESİNİ ZORLAR. TAM HAVALI SÜSPANSİYON SİSTEMLERİMİZLE HER DURUMDA DAHA İYİ BİR KAVRAMA ELDE EDİN.



Tam havalı süspansiyon sistemlerimiz, süspansiyon sorunlarına yönelik tam otomatik (ayarlanabilir) çözümlerdir. Geleneksel süspansiyon, yol yüzeyindeki pürüzlülüğün etkisini azaltan ve böylece sürüş konforunu artıran tam havalı süspansiyon sistemi ile değiştirilmiştir. Ayrıca, fren mesafesi daha kısa ve yan rüzgar hassasiyeti daha azdır, böylece güvenlik seviyesi artar.

SÜRÜŞ SIRASINDA VEYA DURUŞ KONUMUNDA KEYİF VE KONFOR.

Sürüş sırasında, karavanınız sabit bir şekilde kurulmuş durumda ayarlanan sürüş yüksekliğinde kalacaktır. Bu, maksimum konfor için ideal sürüş yüksekliğidir. Aracın sürülebilirliği ve dengesi de gelişir ve bunun sonucunda güvenlik artar. Tam havalı süspansiyon sistemlerimiz, süspansiyon sisteminin tüm fonksiyonlarına kolay ulaşım sağlayan gelişmiş bir uzaktan kumandayla birlikte sunulur. Havalı süspansiyon sisteminin türüne bağlı olarak, ön ve/veya arka aksta karavanın yüksekliğini otomatik olarak ayarlayabilirsiniz. Bu, özellikle feribota binerken ve feribottan inerken ya da bozuk yolda ilerlerken yararlı olur.

Karavanınız duruş pozisyonundayken ve ateşleme kapalıyken, takılan havalı süspansiyon sisteminin türüne bağlı olarak karavanınızın yüksekliğini uzaktan kumandayla manuel veya otomatik olarak ayarlamak için çeşitli seçeneklerden yararlanabilirsiniz. Bu, araca binip araçtan inmeyi ve karavanınızın arka tarafındaki yük alanıyla bagajın yüklenip boşaltılmasını kolaylaştırır. Kamp alanınızın eğimli bir arazide olduğunu düşünüyorsanız karavanınızı yalnızca bir düğmeye dokunarak düzleyebilirsiniz. Karavanınızı bir tarafa eğilecek şekilde ayarlayarak lağım suyu ve atık su depolarının boşaltılmasını da sağlayabilirsiniz.



	Sürüş yüksekliğini artırma	Sarkmayı azaltma	Araç yuvarlanmasını azaltma	Süspansiyon konforunu artırma	Sürüş özelliklerini geliştirme	Güvenliği artırma	Dengeyi geliştirme	Kontrol seçenekleri
VB-NIVOAIR Tam havalı süspansiyon	++	++	++	++	++	+	+	
VB-FULLAIR Tam havalı süspansiyon	++	++	++	++	++	+	+	++



AKTİF AMORTİSÖRLERLE SÜRÜŞ DURUMLARINA GERÇEK ZAMANLI MÜDAHALE.

Tekerleklerin üzerindeki evinizde büyük bir alanı keşfe çıktığınızda maksimum konfora ihtiyaç duyarsınız. Tam havalı süspansiyon sistemimizi adaptif amortisörlerimizle birleştirerek yol yüzeyinin durumuna, sürüş özelliklerine ve yüke gerçek zamanlı olarak uyum sağlayan akıllı bir süspansiyon ve amortisman sistemi sunuyoruz. Aynı zamanda yandan esen rüzgarlarda bile yanlamasına hareketlerde daha az sorun yaşayacaksınız. Sistem, daha iyi yol tutuşunun yanı sıra daha konforlu ve güvenli bir yolculuk sağlar.

YOL TUTUŞU, GÜVENLİK VEYA KONFOR. NEDEN BİRİNİ SEÇMENİZ GEREKSİN Kİ?

DÜZ OLMAYAN BİR YOL
YÜZEYİNDE SORUNSUZ BİR
ŞEKİLDE İLERLERKEN BİR
ENGELE TAKILMAMAK İÇİN
BİR ANDA KOLAYCA YÖN
DEĞİŞTİREBİLİRSİNİZ.



Taşıdığınız değişken yükler, havalı yaydaki hava basıncıyla tam havalı süspansiyonumuz tarafından kompanse edilirken adaptif amortisörler, amortisördeki bir valf yardımıyla amortismanı kontrol eder. Seçici anahtar kullanarak tercihinize göre sistemi tam otomatik moda alabilir veya manuel olarak devreye sokabilirsiniz. Amortisörler, yalnızca birkaç milisaniyede minimum amortisman kuvvetinden maksimum amortisman kuvvetine ayarlanabilir. Böylece, gerektiğinde daha spor bir yol tutuşu ile konforlu bir sürüş deneyimi arasında geçiş yapabilirsiniz.

Sürüş tarzınıza göre süspansiyon sistemi viraj alma hızlarını ve fren manevralarını hatırlar ve amortisörlerin optimum şekilde ayarlanmasını sağlar. Bu şekilde süspansiyon sistemi, kişisel sürüş tarzınıza uyum sağlar. Böylece "Spor" modu, orta sürüş tarzıyla otomatik olarak biraz daha rahat hale gelirken "Konfor" modu, yüksek hızda viraj alırken otomatik olarak biraz daha sportif olur.

Ayrıca sistem, yalnızca araç yoldayken değil sabitken de çeşitli avantajlar sunmaya devam eder. Aracınız duruş pozisyonundayken motor kapatıldığında amortisördeki bir valf kapanır. Bu, araç sabitken hareketleri azaltarak daha fazla konfor sağlar.

	Sürüş yüksekliğini artırma	Sarkmayı azaltma	Araç yuvarlanmasını azaltma	Süspansiyon konforunu artırma	Sürüş özelliklerini geliştirme	Güvenliği artırma	Dengeyi geliştirme	Yakıt tüketimini azaltma
VB-ACTIVEAIR*	++	++	+++	+++	+++	++	++	++
Tam havalı süspansiyon ve aktif amortisörler								

* VB-ActiveAir, şu anda yalnızca Iveco Daily 60C-70C şasisi olan karavanlar için yükseltme seti ve yeni set olarak sunulmaktadır. Sistem, birçok araç markası ve modeli için geliştirilmektedir.



YARIM HAVALI SÜSPANSİYON İLE DAHA FAZLA YAY BOŞLUĞU OLUŞTURUN.

Karavanlar; üst yapıları, içindeki mobilyalar ve yüklenen bagaj nedeniyle genellikle ağır bir şekilde yüklenmiş olur. Yedek havalı süspansiyon sistemlerimiz, süspansiyonu manuel veya otomatik olarak ayarlamanıza imkan tanır. Yedek havalı süspansiyon sistemleri mevcut süspansiyonu desteklediği için sürüş sırasında daha fazla yay boşluğu oluşturulur. Böylece yarım havalı süspansiyon, karavanınızda seyahat ederken konfor seviyenizi artırır. İki bölmeli sistemin kullanılması, aracın sol ve sağ tarafına ayrı olarak basınç verilmesini, yani karavanın küçük dengesizlikler düzeltilecek şekilde ayarlanabilmesini sağlar. Yedek havalı süspansiyon sistemi ağır yüklerle de seyahat edilirken konforun artırılmasını sağlar.

BAVULUNUZU HAZIRLAYIP YOLA ÇIKABİLİRSİNİZ.

Yanınıza aldığınız bagajın ağırlığı, tatil planlarınıza göre değişecektir. Bagajınız, bir seyahatte diğerinden daha ağır olabilir ve bu ağırlık karavanınızda eşit olmayan bir şekilde dağılır. Yük, düşük bir yük kapasitesinde bile karavanın yüksek yüksüz ağırlığı nedeniyle farklılık gösterir. Yarım havalı süspansiyonumuz, karavanınızın sistemini konforlu bir kompresör setinin yardımıyla kolayca doğru basınca ayarlar. Birçok farklı yolla çalıştırılabilen çeşitli yedek havalı süspansiyon sistemi türleri sunuyoruz. Bu sistemler, örneğin şişirme valfleriyle manuel olarak ya da anahtarlar ve basınç ölçerler takılı bir kontrol paneli kullanılarak çalıştırılabilir. Ayrıca, otomatik seviye kontrolü VB-LevelAir'a sahip yedek havalı süspansiyon sistemimiz, sürüş sırasında sistemi çalıştırmakla ilgilenmek zorunda kalmayacağınız için daha fazla rahatlık sağlar. Böylece karavanınız, her zaman doğru sürüş yüksekliğinde olur. Karavanın arkası daha az yana yatar, böylece aracınızın dengesi ve sürülebilirliği artar ve yolculuğunuz sırasında daha fazla güvenlik sağlanır.

KARAVANINIZDA BAGAJ DAĞILIMI İÇİN ENDİŞE ETMENİZE GEREK YOK: YARIM HAVALI SÜSPANSİYON ARACIN ARKASINI DÜZLER.



	Sürüş yüksekliğini artırma	Sarkmayı azaltma	Araç yuvarlanmasını azaltma	Süspansiyon konforunu artırma	Sürüş özelliklerini geliştirme	Otomatik ayar
VB-SEMIAIR Yarım havalı süspansiyon	+	+	+	+	+	
VB-LEVELAIR Yarım havalı süspansiyon (otomatik seviye kontrolü)	+	+	+	+	+	+

HAVALI SÜSPANSİYON SİSTEMİMİZ VEYA SÜSPANSİYON UYGULAMALARIMIZ, KARAVANINIZDA GÜVENİLİR VE KEYİFLİ BİR YOLCULUK GEÇİRMENİZİ SAĞLAR.



SÜSPANSİYON UYGULAMALARI SAYESİNDE GELİŞMİŞ SÜRÜŞ ÖZELLİKLERİ.

Tam havalı süspansiyon sistemlerimiz ve yedek havalı süspansiyon sistemlerimize ek olarak, güçlendirilmiş amortisörler ve güçlendirilmiş yedek ve yardımcı yaylar da sunuyoruz. Bunlar, araç davranışını etkileyen ve ayarlanamayan çözümlerdir. Karavan hareketlerinin sürüş sırasında daha etkili bir şekilde absorbe edilmesini sağlarlar. Karavanın sürüş yüksekliği geliştirilerek yay boşluğunun artması sağlanır. Böylece konfor seviyesi artar.

DOĞRU DENGE.

Karavan üst yapısının ağırlığı, birçok karavanın yüksek bir ağırlık merkezine sahip olmasına neden olur; bu nedenle süspansiyonun çoğu zaman büyük bir ağırlıkla başa çıkması gerekir. Ayrıca hiçbirimiz, tatile çıkmadan önce yanımıza yalnızca "gerekli şeyleri" almayı hedefleyip eninde sonunda karavanımızı teknik olarak izin verilen ağırlığına kadar yüklemekten vazgeçmeyiz. Bu yüksek ağırlık, süspansiyonun bozuk yollarda veya kasislerin üzerinden geçilirken savrulmasına neden olur. Bu durum, önünüzde daha uzun bir yol varken sizin için pek hoş olmaz. Güçlendirilmiş (süspansiyon) uygulamalarımız, keyifli bir yolculuk geçirmeniz için karavanınızın sürüş özelliklerinin geliştirilmesine yardımcı olur.



	Sürüş yüksekliğini artırır	Sarkmayı azaltır	Araç yuvarlanmasını azaltır	Süspansiyon konforunu artırır	Sürüş özelliklerini geliştirir
VB-COILSPRING Yardımcı ve güçlendirilmiş yaylar	++	+	++	+	+
GÜÇLENDİRİLMİŞ Dengeleyiciler VB-SpecialParts		++	++		+
GÜÇLENDİRİLMİŞ AMORTİSÖRLER VB-SpecialParts			+	+	+



**DENGE VE KONFOR.
STANDART BİR AMORTİSÖR,
BU ÖZELLİKLERDEN YALNIZCA
BİRİNE SAHİP OLACAKTIR.
VB-FSD AMORTİSÖR, BU
İKİ ÖZELLİĞİN İKİSİNİ DE
SAĞLAYARAK DAHA GÜVENLİ
BİR SÜRÜŞ SUNAR.**

DENGE VE KONFOR.

Sürücü olarak araç kullanırken denge ve konfor hissetmek istersiniz. Bu nedenle iyi bir süspansiyon sisteminde hem yay tansiyonu hem de amortisman bulunmalıdır. Standart amortisörlerle genellikle denge ve konfor arasında bir seçim yapmanız gerekir, çünkü bu amortisörler genellikle kendi kendini düzenleyemez. Ancak eklenen özel valf, FSD teknolojisiyle amortisörün kendi amortisman kuvvetini değiştirmesine imkan tanır. FSD, "frekans seçici amortisman" anlamına gelir. Yol yüzeyindeki pürüzlülük karavanınızda açıkça hissedilmediği için bu durum doğrudan daha rahat sürüş özellikleri, geliştirilmiş denge, yüksek güvenlik ve daha az sarsıntı ve arka plan gürültüsü sağlar.

DOĞRU KOMBİNASYON.

Üstün performanslı güçlendirilmiş ön yaylar ve FSD teknolojisini uygulayan amortisörlerle "karavanınız için VB süspansiyon yükseltme setini" sunuyoruz. X250/X290 şasisli karavanlar (Peugeot Boxer, Fiat Ducato, Citroën Jumper) için özel olarak tasarlanmış VB-FSD süspansiyon payandası, karavanınızın ön tarafının kalkmasını, daha az sarkmasını ve daha fazla yay boşluğunun oluşmasını sağlar. Bu set, hem ön hem de arka aks için sınıftaki en iyi konforu ve dengeyi sağlar.

Yılların verdiği deneyimlerimiz, bizi size uygun önerileri sunabilecek güçlü bir iş ortağı yapıyor. Hadi yolculuğa başlayalım!

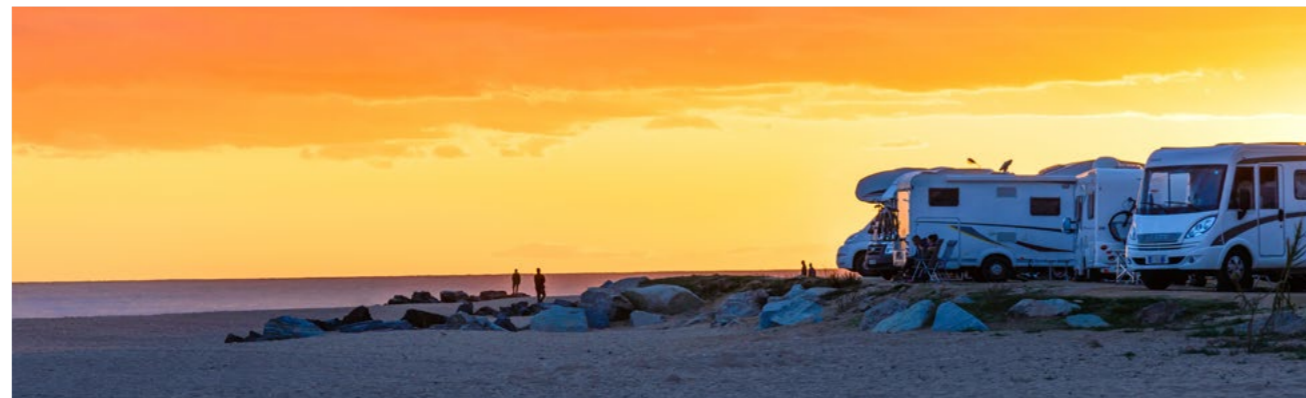

	Sürüş yüksekliğini artırır	Sarkmayı azaltır	Araç yuvarlanmasını azaltır	Süspansiyon konforunu artırır	Sürüş özelliklerini geliştirir
VB-FSDSHOCKABSORBER* VB-FSD teknolojisi			++	++	++
VB-FSDSTRUT** VB-FSD teknolojisi	++	+	++	++	++
VB SUSPENSION UPGRADE KIT*** VB-FSD teknolojisi	++	+	+++	+++	+++

* VB-FSD amortisör, hem ön hem de arka aksa yönelik bir amortisördür.

** VB-FSD payandası, VB-FSD amortisörü ve ön aksa yönelik VB-CoilSpring'den oluşur. Yalnızca PFC X250/X290 şasisi için kullanılabilir.

*** VB Süspansiyon Yükseltme Seti, ön aksdaki VB-FSD payandası ve arka aksdaki VB-FSD amortisöründen oluşur. PFC X250/X290 şasisine sahip karavanlar için özel olarak geliştirilmiştir.

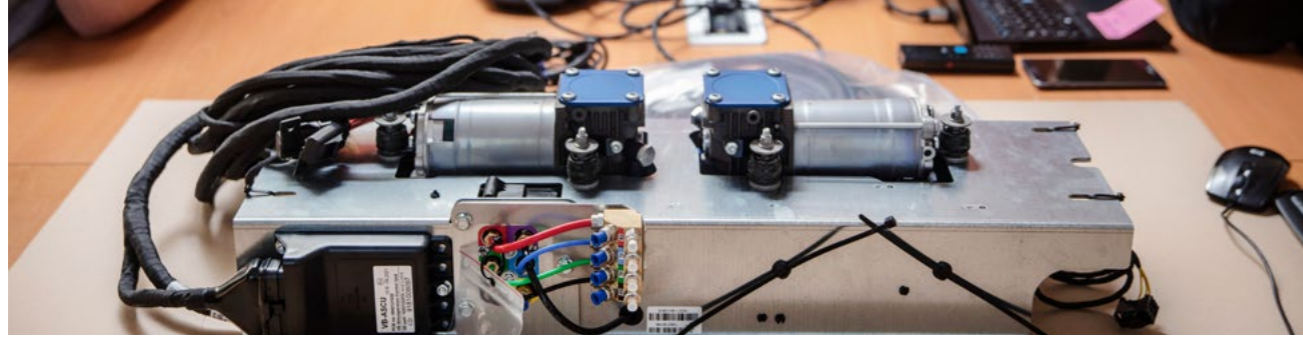
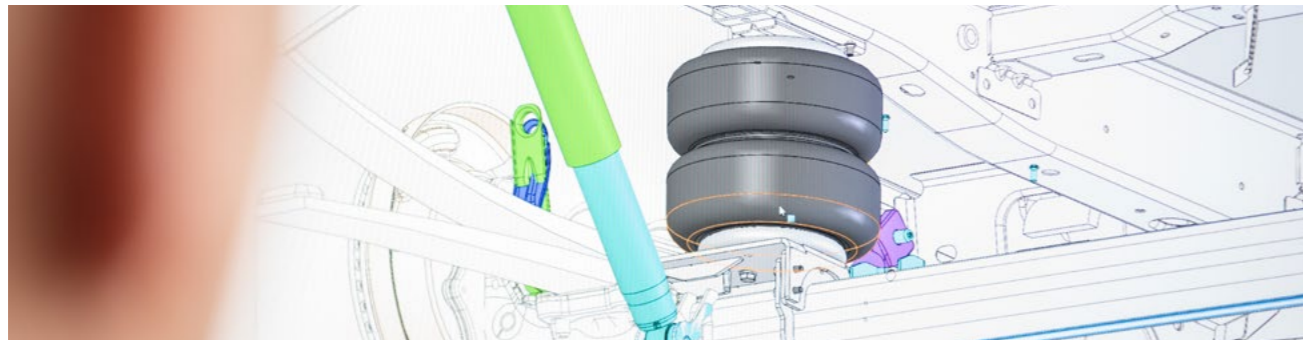

HER YOLU GÜZEL BİR YOLA
ÇEVİRİYORUZ.



VB-AIRSUSPENSION: DÜNYA ÇAPINDA AKTİF.

Hızla büyüyen öncü bir şirket olarak dünyanın dört bir yanındaki insanların, birinci sınıf süspansiyon uygulamalarımızdan ve (havalı) süspansiyon sistemlerimizden yararlanmasını istiyoruz. Neden mi? Çünkü bu daha fazla konfor, daha iyi sürüş davranışı ve daha fazla güvenlik sağlar. Başka bir deyişle, hayat çarkının sorunsuz dönmesini sağlıyoruz.

MAKING EVERYDAY SMOOTHER.

Bu slogana uygun olarak müşterilerimiz için her gün elimizden gelen en iyisini yapıyoruz ve bu zamana kadar çok başarılı olduk! 1993 yılından bu yana deneyim sahibi olduğumuz bu sektörde, artık hafif ile orta ağırlıktaki ticari araçlar için (havalı) süspansiyon sistemlerinde yol gösterici, geliştirici ve tedarikçiyiz.

Otomotiv endüstrisinde 'hafif ile orta ağırlıktaki ticari araçlar' terimi kullanıldığında, toplam ağırlığı 1.750 ile 7.500 kilogram arasında olan araçlar kastedilir. Bu 'temel araçların' şasisi, acil durum servis araçlarından karavanlara, otomobil nakliye araçlarından tekerlekli sandalyeye binilebilen araçlara kadar her türlü kullanım alanı için temel teşkil eder.

Heyecanlı ve motive ekibimiz sayesinde, dünya çapında her gün bu çözümler üzerinde çalışmaktan mutluluk duyuyoruz. Ürünlerimizi, İnovasyon ve Teknoloji Merkezimizde geliştiriyor, test ediyor ve satıyoruz. Üretim ve lojistik süreçlerimizin merkezi ise Lojistik Merkezimiz. Satın alma ve kalite kontrol süreçlerimiz de burada bulunuyor.

WE CREATE THE NEXT LEVEL IN VEHICLE DYNAMICS.

Güçlendirilmiş yaylardan ön ve arka aks için aktif amortisörlere sahip tam havalı süspansiyon çözümlerine kadar çeşitlilik gösteren bir ürün portföyüne sahibiz. Bir donanım uzmanının bir araç üreticisinden alabileceği en değerli takdir olduğundan özellikle Mercedes Benz, Volkswagen, Ford ve Renault gibi büyük markalardan resmi olarak takdir görmekten gurur duyuyoruz. TÜV onayları ve "İtiraz Yok Sertifikası" (LONO), ürünlerimizin birçok başka araç için de kullanılabileceği anlamına geliyor.

- 29 YILI AŞKIN DENEYİM
- VARSSEVELD'DE İKİ MERKEZ OFİS: İNOVASYON VE TEKNOLOJİ MERKEZİ VE LOJİSTİK MERKEZİ
- 160'TAN FAZLA TUTKULU ÇALIŞAN
- TÜM DÜNYADA 8 YAN KURULUŞ
- 41'TAN FAZLA ÜLKEDE İŞ ORTAKLARI TARAFINDAN TEMSİL EDİLİYOR
- 60'TAN FAZLA ÜLKEYE ÜRÜN SAĞLIYOR
- 325'TEN FAZLA VB-PARTNERİ
- 975'İN ÜZERİNDE EĞİTİMLİ UZMANA SAHİBİZ
- SATILAN YAKLAŞIK 250.000 (HAVALI) SÜSPANSİYON SİSTEMİ

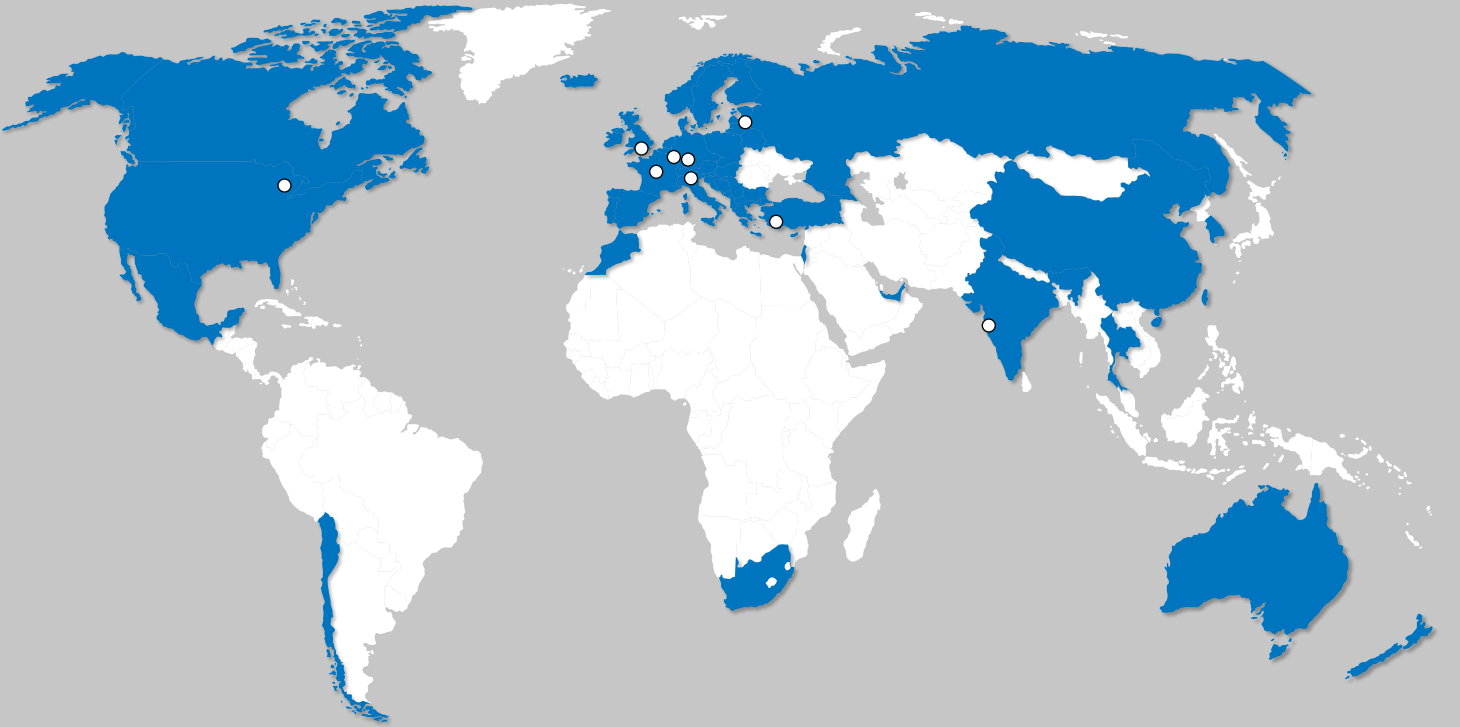

ÜRÜNLERİMİZİ KEŞFEDİN.

Ürünlerimiz, geniş bir uluslararası iş ortağı ve satıcı ağıyla ürünlerden memnun kalan kullanıcılara ulaşır. İş ortaklarımız ve satıcılarımız, ürünlerimizin kurulması ve yüksek kalitede servisin ve uygun önerilerin sağlanması konusunda kapsamlı olarak eğitim almış yetkili uzmanlardır.

Size en yakın iş ortağını veya satıcıyı bulmak için www.vbairsuspension.com adresini ziyaret edin.

